



Образец №3

**ТЕХНИЧЕСКО ПРЕДЛОЖЕНИЕ
ЗА ИЗПЪЛНЕНИЕ НА ПОРЪЧКАТА**

С предмет: Доставка на конзоли за стоманобетонени стълбове средно напрежение за нуждите на Електоразпределение Север АД, по следната обособена позиция:

- Обособена позиция № 1: Доставка на конзоли за СБС 20 kV една тройка.
- Обособена позиция № 2: Доставка на конзоли за СБС 20 kV две тройки.

/посочва се само една от позициите, за които се кандидатства и се маркира със знак X/

ОТ: „МАГ” ООД
(наименование на кандидата)

Седалище и адрес на управление : гр. София бул. Андрей Ляпчев № 1

Информацията е заличена във връзка със чл.36, ал.3 от ЗОП.

УВАЖАЕМИ ДАМИ И ГОСПОДА,

Във връзка с обявената процедура за възлагане на обществена поръчка с горепосочения предмет, Ви представяме нашето техническо предложение, както следва:

1. Гарантираме, че сме в състояние да изпълним качествено поръчката в пълно съответствие с техническата спецификация и изискванията на възложителя.
2. Декларираме, че конзолите за СБС 20 kV една тройка, които ще доставяме по време на изпълнение на поръчката, ако бъдем избрани за изпълнител, са оригинални и фабрично нови, отговарящи на всички нормативи и стандарти за качество в Република България.
3. Предлагаме срок на доставка за първа обособена позиция – 30 /тридесет/ календарни дни при поръчка до 300 (триста) броя от общото прогнозно количество на изделията, считано от датата на получаване на писмена поръчка.
4. Предлагаме срок за замяна на дефектни или некачествени изделия до 30 /тридесет/ календарни дни и срок за отстраняване на дефекти на изделията 30 /тридесет/ календарни дни.
5. Предлагаме гаранционен срок на доставяните изделия - 2 /две/ години от датата на доставка.
6. Декларираме, че при изготвяне на офертата са спазени задължения, свързани с данъци и осигуровки, опазване на околната среда, закрила на заетостта и условията на труд.





Като неразделна част от настоящото предложение прилагаме /посочва се само тази информация, която е относима за съответната обособена позиция/:

За първа обособена позиция:

- Технология на изработка, заваряване и поцинковане;
- Изпитания на цинковото покритие;
- Образец на документ за изходящ производствен контрол, включително заварките и цинковото покритие ;
- Монтажни чертежи с габаритни размери и тегло на конзолите;
- Декларация за съответствие с тази техническа спецификация;
- Сертификати за произход, съответствие и качество на вложените материали;
- Инструкция за транспорт, съхранение, монтаж и експлоатация;
- Всички документи, които са на чужд език се представят в превод, чието съдържание е изцяло отговорност на Участника.
- Една мостра на предлаганото изделие.

Дата: **14.07.** 2020 год.

Град: **София**

.....
Илин

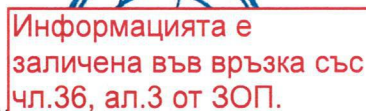

Информацията е
заличена във връзка със
чл.36, ал.3 от ЗОП.

Име и подпис(и печат) на представляващия кандидата. Когато кандидатът се представлява от повече от едно лице, документите се подписват от лицето, което може самостоятелно да представлява съответния стопански субект.



КОНЗОЛА ПЪРВА И ВТОРА ФАЗА

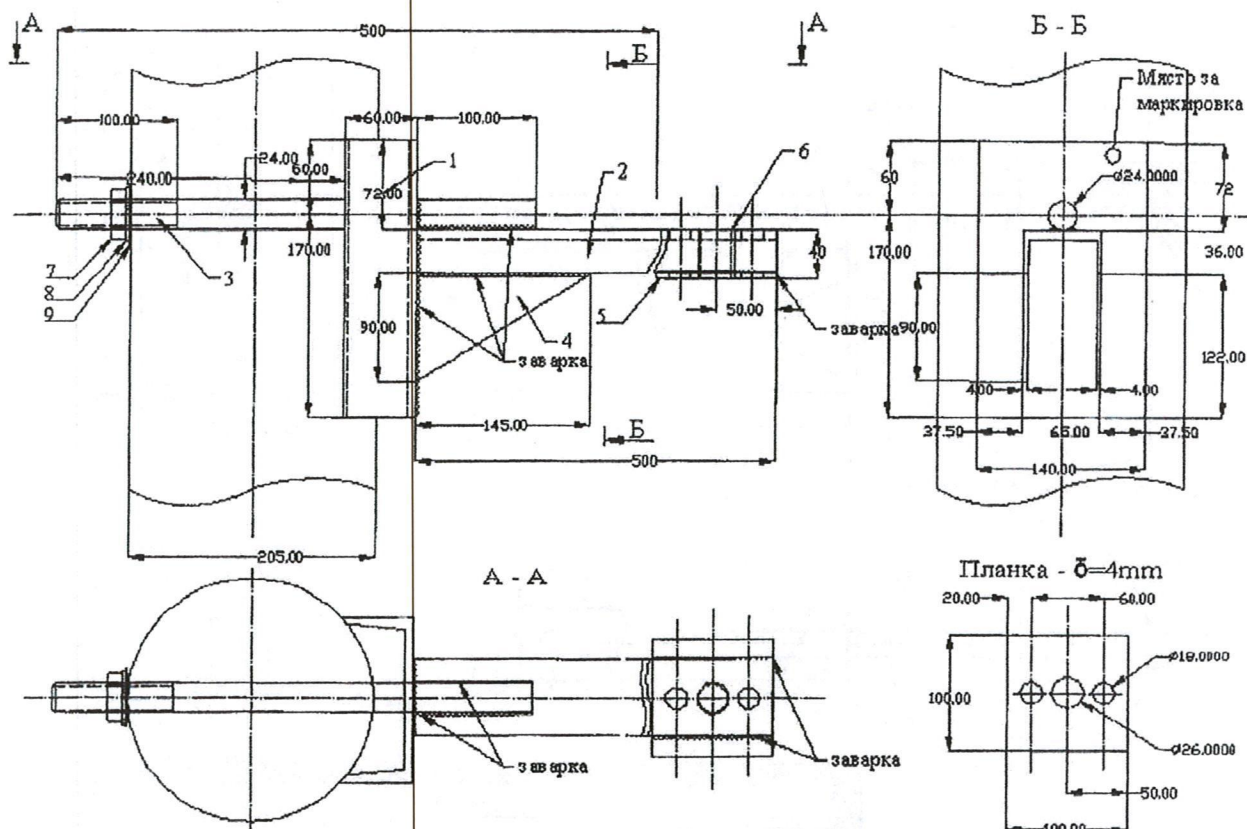

1	A	B	C	D	E	F
1	Материали					
2	Поз. №	Профил	Дължина, [mm]	бр.	kg/m	маса, [kg]
3	1	U 14	230	1	16	3,68
4	2	U 6,5	500	1	7,09	3,55
5	3	Ø 24	400	1	3,6	1,44
6	4	▤ 145.4	145	2		0,82
7	5	▤ 100.4	100	1		0,32
8	6	втулка Ø	40	1		0,2
9	7	гайка M24		1		0,1
10	8	шайба пружинна Ø24		1		0,01
11	9	шайба подложна Ø24		1		0,01
12					заварка 2%	0,2
13					Общо:	10,33

Информацията е заличена във връзка със чл.36, ал.3 от ЗОП.

КОНЗОЛА ТРЕТА ФАЗА

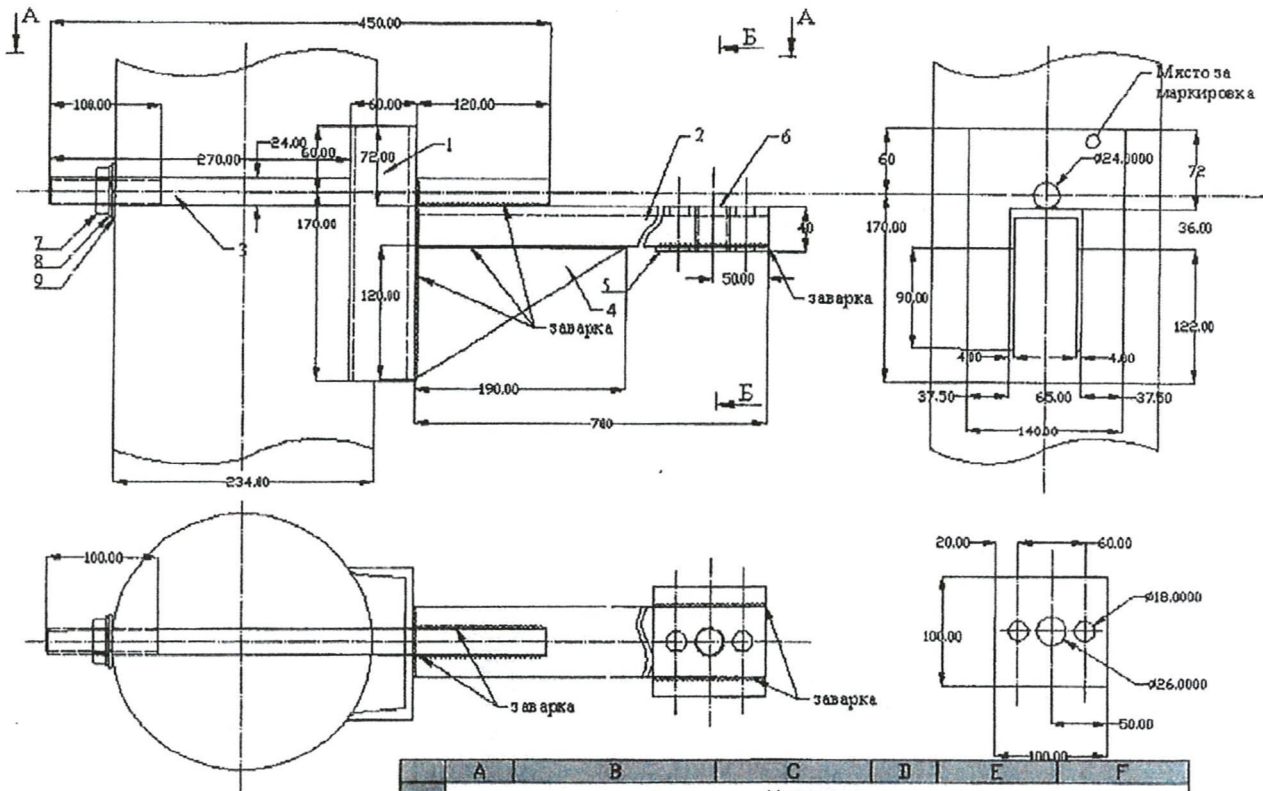

1	A	B	C	D	E	F
1	Материали					
2	Поз. №	Профил	Дължина, [mm]	бр.	kg/m	маса, [kg]
3	1	U 14	230	1	18	3,68
4	2	U 6,5	700	1	7,09	4,96
5	3	Ø 24	450	1	3,6	1,62
6	4	190.4	190	2		1,42
7	5	100.4	100	1		0,32
8	6	втулка Ø	40	1		0,2
9	7	гайка M24		1		0,1
10	8	шайба пружинна Ø24		1		0,01
11	9	шайба подложна Ø24		1		0,01
12					заварка 2%	0,23
13					Общо:	12,53

Информацията е заличена във връзка със чл.36, ал.3 от ЗОП.