

**ТЕХНИЧЕСКО ПРЕДЛОЖЕНИЕ  
ЗА ИЗПЪЛНЕНИЕ НА ПОРЪЧКАТА**

С предмет: „Доставка на конзоли за СБС 20 kV по обособени позиции за нуждите на „ЕНЕРГО-ПРО Мрежи“ АД”, по следната обособена позиция :

- Обособена позиция № 1: Доставка на конзоли за СБС 20 kV една тройка  
 Обособена позиция № 2: Доставка на конзоли за СБС 20 kV две тройки  
*/позициите, за които се участва се маркират със знак X/*

ОТ: (наименование на Кандидата) „МАГ” ООД

Седалище и адрес на управление : гр. София бул. Андрей Ляпчев № 1

тел.: +359 702 652 22, факс: +359 702 670 02, E-mail: mag@magbg.net

вписано в Търговския регистър към Агенцията по вписванията с ЕИК: 109569744

Представявано от: Илин Карипов - управител

УВАЖАЕМИ ДАМИ И ГОСПОДА,

Във връзка с обявената процедура за възлагане на обществена поръчка с горепосочения предмет, Ви представяме нашето техническо предложение, както следва:

1. Гарантираме, че сме в състояние да изпълним качествено поръчката в пълно съответствие с техническата спецификация и изискванията на възложителя.
2. Декларираме, че конзолите за СБС 20 kV една тройка, които ще доставяме по време на изпълнение на поръчката, ако бъдем избрани за изпълнител, са оригинални и фабрично нови, отговарящи на всички нормативи и стандарти за качество в Република България.
3. Предлагаме срок на доставка за 5% от прогнозното количество – 60 (шестдесет) календарни дни, считано от датата на получаване на писмена поръчка.
4. Предлагаме срок за замяна на дефектна или некачествена стока: до 30 /тридесет/ календарни дни след уведомяване от страна на Възложителя.
5. Предлагаме срок на гаранция – 12 (дванадесет) месеца от датата на получаване на стоката и подписване на приемо-предавателен протокол.
6. Декларираме, че приемаме всички клаузи на приложения проект на договор, при посочените условия и в указаните срокове.
7. Декларираме, че в случай, че „МАГ” ООД /посочва се наименованието на Участника/ бъде определено за изпълнител се задължавам да представя всички документи, необходими за сключване на договор за изпълнение на обществената поръчка с горе посочения предмет.
8. Декларираме, че срокът на валидност на нашата оферта е 90 (деветдесет) дни от датата, определена за предаване на офертите.
9. Декларираме, че при изготвяна на офертата са спазени задълженията свързани с данъци и осигуровки, опазване на околната среда, закрила на заетостта и условията на труд.



Като неразделна част от настоящото предложение прилагаме:

а) документ за упълномощаване, когато лицето, което подава офертата, не е законният представител на участника;

б) предложение за изпълнение на поръчката в съответствие с техническите спецификации и изискванията на възложителя придружено от:

- Монтажни чертежи с габаритни размери и теглото на конзолите.
- Декларация за съответствие с техническите спецификации на Възложителя.
- Протоколи от заводски изпитания за качество.
- Сертификат за произход, съответствие и качество на вложените материали.
- Инструкции за съхранение, транспорт, монтаж и експлоатация.
- Мостра на единична конзола за СБС 20 kV /при поискване/.

В случаите когато участникът не е производител на стоката, той трябва да представи и:

- документ от производителя за официално представителство на участника, включващ описание на съответните правомощия с превод на български език (в случай, че е на друг език)- копие;
- декларация от производителя, че в случай на сключване на договор се задължава да произведе предвидените в настоящата поръчка количества изделия за нуждите на "ЕНЕРГО-ПРО Мрежи" АД, с превод на български език (в случай, че е на друг език)- оригинал.

в) сертификат БДС EN ISO 9001 (или еквивалентен) на производителя на стоките с обхват предмета на поръчката, издаден от акредитирани лица, за контрол на качеството – *копие* с превод на български език (ако е на език различен от българския), със срок на валидност към датата на подаване на заявлението, придружен с декларация – *свободен текст - оригинал*, че при сключване на договор, сертификата ще се поддържа валиден за целия срок на договора.

Информацията е заличена във връзка със ЗЗЛД.

Дата: 01.11. 2017 год.

Град: София

Име и подпис(и печат) на представляващия участника. Когато участникът се представлява от повече от едно лице, документите се подписват от лицето, което може самостоятелно да представлява съответния стопански субект.



## КОНЗОЛА ПЪРВА И ВТОРА ФАЗА

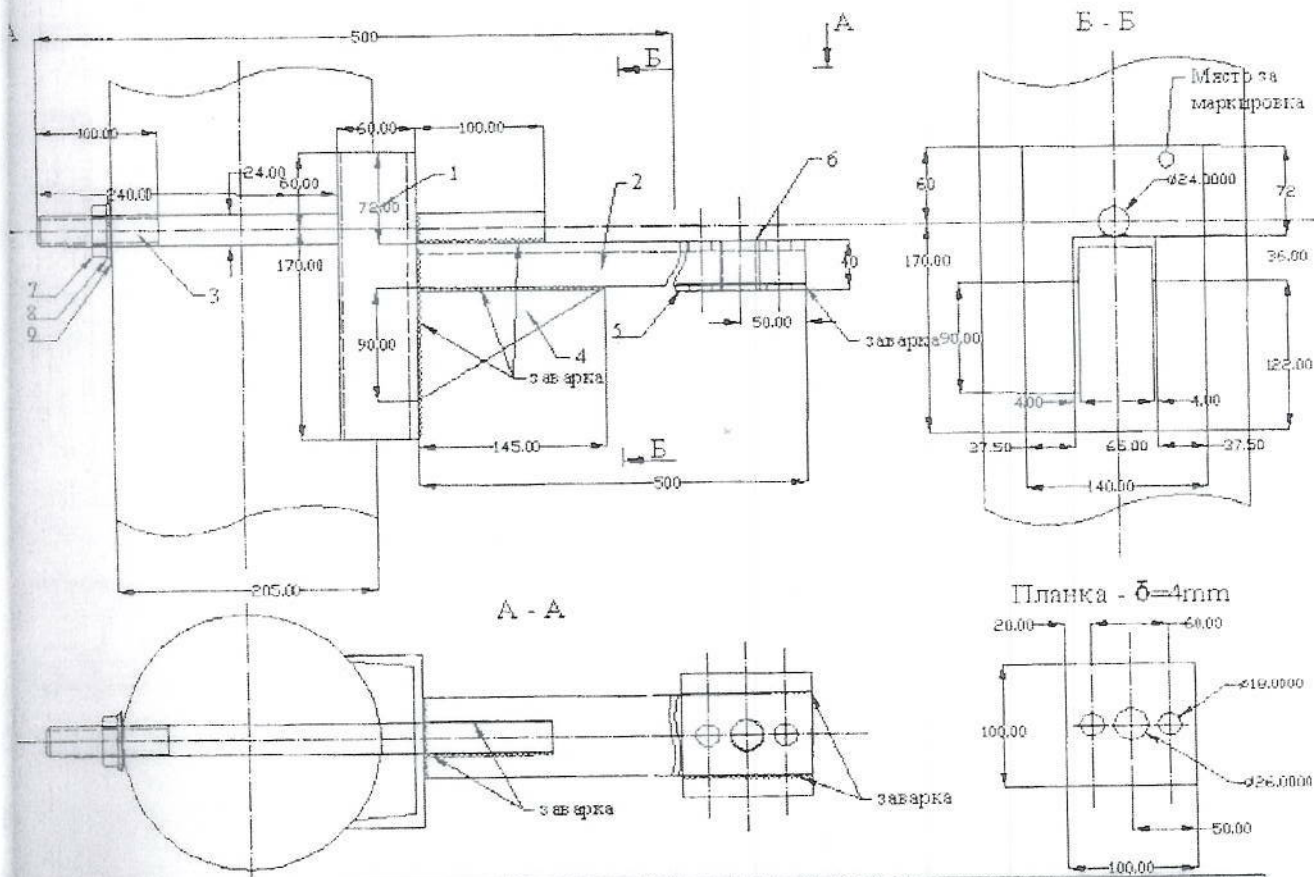

1	A	B	C	D	E	F
1	Материали					
2	Поз. №	Профил	Дължина, [mm]	бр	kg/m	маса, [kg]
3	1	U 14	230	1	16	3,68
4	2	U 6,5	500	1	7,09	3,55
5	3	Ø 24	400	1	3,6	1,44
6	4	∇ 145.4	145	2		0,82
7	5	∇ 100.4	100	1		0,32
8	6	втулка Ø	40	1		0,2
9	7	гайка M24		1		0,1
10	8	шайба пружинна Ø24		1		0,01
11	9	шайба подложна Ø24		1		0,01
12					заварка 2%	0,2
13					Общо:	10,33

# КОНЗОЛА ТРЕТА ФАЗА

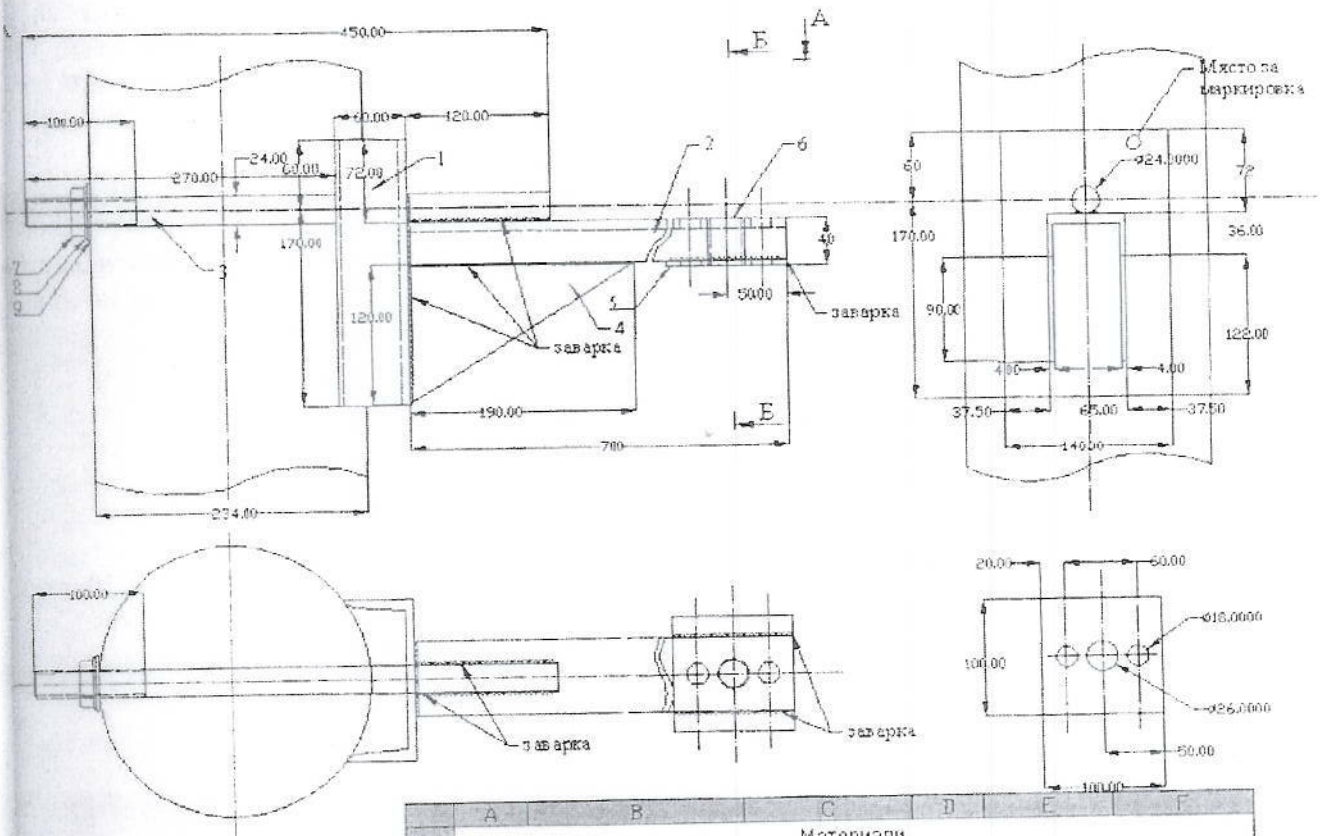

	A	B	C	D	E	F
1	Материали					
2	Поз. №	Профил	Дължина, [mm]	бр	kg/m	маса, [kg]
3	1	U 14	230	1	16	3,68
4	2	U 6,5	700	1	7,09	4,96
5	3	Ø 24	450	1	3,6	1,62
6	4	▧ 190.4	190	2		1,42
7	5	▧ 100.4	100	1		0,32
8	6	втулка Ø	40	1		0,2
9	7	гайка M24		1		0,1
10	8	шайба пружинна Ø 24		1		0,01
11	9	шайба подложна Ø24		1		0,01
12					заварка 2%	0,23
13					Общо	12,53